

CH, JP

Installation and operating instructions

GB D F I E P GR NL S FIN DK
PL RU H SI HR SER RO BG CZ TR



GB Declaration of Conformity

We, Grundfos, declare under our sole responsibility that the products CH and JP, to which this declaration relates, are in conformity with these Council directives on the approximation of the laws of the EC member states:

- Machinery Directive (2006/42/EC).
Standards used: EN 809: 1998 and EN 60204-1: 2006.
- Low Voltage Directive (2006/95/EC).
Standards used: EN 60335-1: 2002 and EN 60335-2-41: 2003.
- EMC Directive (2004/108/EC).
Standards used: EN 61000-6-2 and EN 61000-6-3.

F Déclaration de Conformité

Nous, Grundfos, déclarons sous notre seule responsabilité, que les produits CH et JP, auxquels se réfère cette déclaration, sont conformes aux Directives du Conseil concernant le rapprochement des législations des Etats membres CE relatives aux normes énoncées ci-dessous :

- Directive Machines (2006/42/CE).
Normes utilisées : EN 809 : 1998 et EN 60204-1 : 2006.
- Directive Basse Tension (2006/95/CE).
Normes utilisées : EN 60335-1 : 2002 et EN 60335-2-41 : 2003.
- Directive Compatibilité Electromagnétique CEM (2004/108/CE).
Normes utilisées : EN 61000-6-2 et EN 61000-6-3.

E Declaración de Conformidad

Nosotros, Grundfos, declaramos bajo nuestra entera responsabilidad que los productos CH y JP, a los cuales se refiere esta declaración, están conformes con las Directivas del Consejo en la aproximación de las leyes de los Estados Miembros del EM:

- Directiva de Maquinaria (2006/42/CE).
Normas aplicadas: EN 809: 1998 y EN 60204-1: 2006.
- Directiva de Baja Tensión (2006/95/CE).
Normas aplicadas: EN 60335-1: 2002 y EN 60335-2-41: 2003.
- Directiva EMC (2004/108/CE).
Normas aplicadas: EN 61000-6-2 y EN 61000-6-3.

GR Δήλωση Συμμόρφωσης

Εμείς, η Grundfos, δηλώνουμε με αποκλειστικά δική μας ευθύνη ότι τα προϊόντα CH και JP στα οποία αναφέρεται η παρούσα δήλωση, συμμορφώνονται με τις εξής Οδηγίες του Συμβουλίου περί προσέγγισης των νομοθεσιών των κρατών μελών της ΕΕ:

- Οδηγία για μηχανήματα (2006/42/ΕΚ).
Πρότυπα που χρησιμοποιήθηκαν: EN 809: 1998 και EN 60204-1: 2006.
- Οδηγία χαμηλής τάσης (2006/95/ΕΚ).
Πρότυπα που χρησιμοποιήθηκαν: EN 60335-1: 2002 και EN 60335-2-41: 2003.
- Οδηγία Ηλεκτρομαγνητικής Συμβατότητας (ΕΜΚ) (2004/108/ΕΚ).
Πρότυπα που χρησιμοποιήθηκαν: EN 61000-6-2 και EN 61000-6-3.

S Försäkran om överensstämmelse

Vi, Grundfos, försäkrar under ansvar att produkterna CH och JP, som omfattas av denna försäkran, är i överensstämmelse med rådets direktiv om inbördes närmande till EU-medlemsstaternas lagstiftning, avseende:

- Maskindirektiv (2006/42/EG).
Tillämpade standarder: EN 809: 1998 och EN 60204-1: 2006.
- Lågspänningsdirektiv (2006/95/EG).
Tillämpade standarder: EN 60335-1: 2002 och EN 60335-2-41: 2003.
- EMC-direktiv (2004/108/EG).
Tillämpade standarder: EN 61000-6-2 och EN 61000-6-3.

DK Overensstemmelseserklæring

Vi, Grundfos, erklærer under ansvar at produkterne CH og JP som denne erklæring omhandler, er i overensstemmelse med disse af Rådets direktiver om indbyrdes tilnærmelse til EF-medlemsstaternes lovgivning:

- Maskindirektiv (2006/42/EF).
Anvendte standarder: EN 809: 1998 og EN 60204-1: 2006.
- Lavspændingsdirektiv (2006/95/EF).
Anvendte standarder: EN 60335-1: 2002 og EN 60335-2-41: 2003.
- EMC-direktiv (2004/108/EF).
Anvendte standarder: EN 61000-6-2 og EN 61000-6-3.

D Konformitätserklärung

Wir, Grundfos, erklären in alleiniger Verantwortung, dass die Produkte CH und JP, auf die sich diese Erklärung bezieht, mit den folgenden Richtlinien des Rates zur Angleichung der Rechtsvorschriften der EU-Mitgliedsstaaten übereinstimmen:

- Maschinenrichtlinie (2006/42/EG).
Normen, die verwendet wurden: EN 809: 1998 und EN 60204-1: 2006.
- Niederspannungsrichtlinie (2006/95/EG).
Normen, die verwendet wurden: EN 60335-1: 2002 und EN 60335-2-41: 2003.
- EMV-Richtlinie (2004/108/EG).
Normen, die verwendet wurden: EN 61000-6-2 und EN 61000-6-3.

I Dichiarazione di Conformità

Grundfos dichiara sotto la sua esclusiva responsabilità che i prodotti CH e JP, ai quali si riferisce questa dichiarazione, sono conformi alle seguenti direttive del Consiglio riguardanti il riavvicinamento delle legislazioni degli Stati membri CE:

- Direttiva Macchine (2006/42/CE).
Norme applicate: EN 809: 1998 e EN 60204-1: 2006.
- Direttiva Bassa Tensione (2006/95/CE).
Norme applicate: EN 60335-1: 2002 e EN 60335-2-41: 2003.
- Direttiva EMC (2004/108/CE).
Norme applicate: EN 61000-6-2 e EN 61000-6-3.

P Declaração de Conformidade

A Grundfos declara sob sua única responsabilidade que os produtos CH e JP, aos quais diz respeito esta declaração, estão em conformidade com as seguintes Directivas do Conselho sobre a aproximação das legislações dos Estados Membros da CE:

- Directiva Máquinas (2006/42/CE).
Normas utilizadas: EN 809: 1998 e EN 60204-1: 2006.
- Directiva Baixa Tensão (2006/95/CE).
Normas utilizadas: EN 60335-1: 2002 e EN 60335-2-41: 2003.
- Directiva EMC (compatibilidade electromagnética) (2004/108/CE).
Normas utilizadas: EN 61000-6-2 e EN 61000-6-3.

NL Overeenkomstigheidsverklaring

Wij, Grundfos, verklaren geheel onder eigen verantwoordelijkheid dat de producten CH en JP waarop deze verklaring betrekking heeft, in overeenstemming zijn met de Richtlijnen van de Raad in zake de onderlinge aanpassing van de wetgeving van de EG Lidstaten betreffende:

- Machine Richtlijn (2006/42/EC).
Gebruikte normen: EN 809: 1998 en EN 60204-1: 2006.
- Laagspannings Richtlijn (2006/95/EC).
Gebruikte normen: EN 60335-1: 2002 en EN 60335-2-41: 2003.
- EMC Richtlijn (2004/108/EC).
Gebruikte normen: EN 61000-6-2 en EN 61000-6-3.

FIN Vaatimustenmukaisuusvakuutus

Me, Grundfos, vakuutamme omalla vastuullamme, että tuotteet CH ja JP, joita tämä vakuutus koskee, ovat E.Y:n jäsenvaltioiden läinsäädännön yhdenmukaistamiseen tähtäävien Euroopan neuvoston direktiivien vaatimusten mukaisia seuraavasti:

- Konedirektiivi (2006/42/EY).
Sovellettavat standardit: EN 809: 1998 ja EN 60204-1: 2006.
- Pienjännitedirektiivi (2006/95/EY).
Sovellettavat standardit: EN 60335-1: 2002 ja EN 60335-2-41: 2003.
- EMC-direktiivi (2004/108/EY).
Sovellettavat standardit: EN 61000-6-2 ja EN 61000-6-3.

PL Deklaracja zgodności

My, Grundfos, oświadczamy z pełną odpowiedzialnością, że nasze wyroby CH oraz JP, których deklaracja niniejsza dotyczy, są zgodne z następującymi wytycznymi Rady d/s ujednolicenia przepisów prawnych krajów członkowskich WE:

- Dyrektywa Maszynowa (2006/42/WE).
Zastosowane normy: EN 809: 1998 oraz EN 60204-1: 2006.
- Dyrektywa Niskonapięciowa (LVD) (2006/95/WE).
Zastosowane normy: EN 60335-1: 2002 oraz EN 60335-2-41: 2003.
- Dyrektywa EMC (2004/108/WE).
Zastosowane normy: EN 61000-6-2 oraz EN 61000-6-3.

(RU) Декларация о соответствии

Мы, компания Grundfos, со всей ответственностью заявляем, что изделия CH и JP, к которым относится настоящая декларация, соответствуют следующим Директивам Совета Евросоюза об унификации законодательных предписаний стран-членов ЕС:

- Механические устройства (2006/42/EC).
Применявшиеся стандарты: EN 809: 1998 и EN 60204-1: 2006.
- Низковольтное оборудование (2006/95/EC).
Применявшиеся стандарты: EN 60335-1: 2002 и EN 60335-2-41: 2003.
- Электромагнитная совместимость (2004/108/EC).
Применявшиеся стандарты: EN 61000-6-2 и EN 61000-6-3.

(SI) Izjava o skladnosti

V Grundfosu s polno odgovornostjo izjavljamo, da so naši izdelki CH in JP, na katere se ta izjava nanaša, v skladu z naslednjimi direktivami Sveta o približevanju zakonodaje za izenačevanje pravnih predpisov držav članic ES:

- Direktiva o strojih (2006/42/ES).
Uporabljeni normi: EN 809: 1998 in EN 60204-1: 2006.
- Direktiva o nizki napetosti (2006/95/ES).
Uporabljeni normi: EN 60335-1: 2002 in EN 60335-2-41: 2003.
- Direktiva o elektromagnetni združljivosti (EMC) (2004/108/ES).
Uporabljeni normi: EN 61000-6-2 in EN 61000-6-3.

(YU) Deklaracija o konformitetu

Mi, Grundfos, izjavljamo pod vlastitom odgovornostjo da je proizvod CH i JP, na koji se ova izjava odnosi, u skladu sa direktivama Saveta za usklađivanje zakona država članica EU:

- Direktiva za mašine (2006/42/EC).
Korišćeni standardi: EN 809: 1998 i EN 60204-1: 2006.
- Direktiva niskog napona (2006/95/EC).
Korišćeni standardi: EN 60335-1: 2002 i EN 60335-2-41: 2003.
- EMC direktiva (2004/108/EC).
Korišćeni standardi: EN 61000-6-2 i EN 61000-6-3.

(BG) Декларация за съответствие

Ние, фирма Grundfos, заявяваме с пълна отговорност, че продуктите CH и JP, за които се отнася настоящата декларация, отговарят на следните указания на Съвета за уеднаквяване на правните разпоредби на държавите членки на ЕС:

- Директива за машините (2006/42/EC).
Приложени стандарти: EN 809: 1998 и EN 60204-1: 2006.
- Директива за нисковоолтови системи (2006/95/EC).
Приложени стандарти: EN 60335-1: 2002 и EN 60335-2-41: 2003.
- Директива за електромагнитна съвместимост (2004/108/EC).
Приложени стандарти: EN 61000-6-2 и EN 61000-6-3.

(TR) Uygunluk Bildirgesi

Grundfos olarak bu beyannameye konu olan CH ve JP ürünlerinin, AB Üyesi Ülkelerin kanunlarını birbirine yaklaştırmaya üzerine KONSEY Direktifleriyle uyumlu olduğunu yalnızca bizim sorumluluğumuz altında olduğunu beyan ederiz:

- Makineler Yönetmeliği (2006/42/EC).
Kullanılan standartlar: EN 809: 1998 ve EN 60204-1: 2006.
- Düşük Voltaj Yönetmeliği (2006/95/EC).
Kullanılan standartlar: EN 60335-1: 2002 ve EN 60335-2-41: 2003.
- EMC Direktifi (2004/108/EC).
Kullanılan standartlar: EN 61000-6-2 ve EN 61000-6-3.

(H) Megfelelőségi nyilatkozat

Mi, Grundfos, egyedüli felelősséggel kijelentjük, hogy a CH és JP termékek, amelyekre jelen nyilatkozik vonatkozik, megfelelnek az Európai Unió tagállamainak jogi irányelveit összehangoló tanács alábbi előírásainak:

- Gépek (2006/42/EC).
Alkalmazott szabványok: EN 809: 1998 és EN 60204-1: 2006.
- Kisfeszültségű Direktíva (2006/95/EC).
Alkalmazott szabványok: EN 60335-1: 2002 és EN 60335-2-41: 2003.
- EMC Direktíva (2004/108/EC).
Alkalmazott szabványok: EN 61000-6-2 és EN 61000-6-3.

(HR) Izjava o usklađenosti

Mi, Grundfos, izjavljujemo pod vlastitom odgovornošću da je proizvod CH i JP, na koji se ova izjava odnosi, u skladu s direktivama ovog Vijeća o usklađivanju zakona država članica EU:

- Direktiva za strojeve (2006/42/EZ).
Korištene norme: EN 809: 1998 i EN 60204-1: 2006.
- Direktiva za niski napon (2006/95/EZ).
Korištene norme: EN 60335-1: 2002 i EN 60335-2-41: 2003.
- Direktiva za elektromagnetsku kompatibilnost (2004/108/EZ).
Korištene norme: EN 61000-6-2 i EN 61000-6-3.

(RO) Declarație de Conformitate

Noi, Grundfos, declaram pe propria răspundere că produsele CH și JP, la care se referă această declarație, sunt în conformitate cu aceste Directive de Consiliu asupra armonizării legilor Statelor Membre CE:

- Directiva Utilaje (2006/42/CE).
Standarde utilizate: EN 809: 1998 și EN 60204-1: 2006.
- Directiva Tensiune Joasă (2006/95/CE).
Standarde utilizate: EN 60335-1: 2002 și EN 60335-2-41: 2003.
- Directiva EMC (2004/108/CE).
Standarde utilizate: EN 61000-6-2 și EN 61000-6-3.

(CZ) Prohlášení o shodě

My firma Grundfos prohlašujeme na svou plnou odpovědnost, že výrobky CH a JP, na něž se toto prohlášení vztahuje, jsou v souladu s ustanoveními směrnice Rady pro sblížení právních předpisů členských států Evropského společenství v oblastech:

- Směrnice pro strojní zařízení (2006/42/ES).
Použité normy: EN 809: 1998 a EN 60204-1: 2006.
- Směrnice pro nízkonapětové aplikace (2006/95/ES).
Použité normy: EN 60335-1: 2002 a EN 60335-2-41: 2003.
- Směrnice pro elektromagnetickou kompatibilitu (EMC) (2004/108/ES).
Použité normy: EN 61000-6-2 a EN 61000-6-3.

Bjerringbro, 15th October 2009

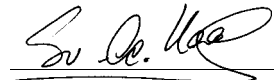

Svend Aage Kaas
Technical Director

CH, JP

Installation and operating instructions	6	GB
Montage- und Betriebsanleitung	9	D
Notice d'installation et d'entretien	14	F
Istruzioni di installazione e funzionamento	17	I
Instrucciones de instalación y funcionamiento	20	E
Instruções de instalação e funcionamento	23	P
Οδηγίες εγκατάστασης και λειτουργίας	26	GR
Installatie- en bedieningsinstructies	29	NL
Monterings- och driftsinstruktion	32	S
Asennus- ja käyttöohjeet	35	FIN
Monterings- og driftsinstruktion	38	DK
Instrukcja montażu i eksploatacji	41	PL
Руководство по монтажу и эксплуатации	46	RU
Szerelési és üzemeltetési utasítás	52	H
Navodila za montažo in obratovanje	56	SI
Montažne i pogonske upute	60	HR
Uputstvo za montažu i upotrebu	64	SER
Instrucțiuni de instalare și utilizare	69	RO
Упътване за монтаж и експлоатация	72	BG
Montážní a provozní návod	77	CZ
Montaj ve kullanım kılavuzu	82	TR

INHOUD

	Pagina
1. Toepassingen	29
2. Werking	29
3. Installatie	29
3.1 Montage	29
3.2 Plaatsing	29
3.3 Pijpwerk	29
3.4 Ontluchten	29
3.5 Elektrische aansluitingen	29
4. Drukafstelling	30
4.1 Berekening van de in- en uitschakeldruk	30
4.2 Instelling van de gasdruk in het drukvat	30
4.3 Instelling van de drukschakelaar	30
5. Bediening en onderhoud	31
5.1 Controle van de gasdruk in het drukvat	31
5.2 Vorstbescherming	31
6. Technische gegevens en bedrijfsomstandigheden	31
7. Afvalverwerking	31



Deze instructies betreffen alleen de afstelling van de drukverhogingsset. De specifieke installatie- en bedieningsinstructies voor alleen de pomp staan vermeld in de desbetreffende bedieningsinstructies.

1. Toepassingen

De Grundfos drukverhogingssets van het type CH en JP Aquajet worden voornamelijk gebruikt voor huishoudelijke watertoevoer- of drukverhogingsinstallaties.

2. Werking

De drukverhogingsset schakelt in en uit door middel van de drukschakelaar. Wordt er water uit het systeem getapt dan zal dit allereerst uit het membraanvat komen, zie afbeelding 1.

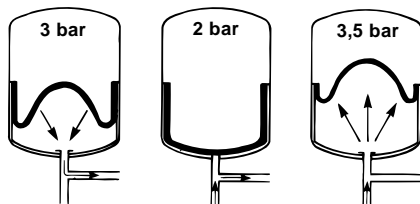

Afb. 1

Daalt de druk in het systeem tot de ingestelde inschakeldruk, dan zal de pomp in werking treden.

Als het waterverbruik dan weer daalt, zal de druk aan de perszijde stijgen en de pomp zal uitschakelen als de ingestelde uitschakeldruk wordt bereikt.

3. Installatie

3.1 Montage

De drukverhogingsset dient geïnstalleerd te worden aan de hand van de afbeeldingen op pagina 87 t/m 90. De onderdelen dienen gemonteerd te worden in numerieke volgorde. Pos. 5 genoemd op pag. 88 en pos. 2 op pag. 90 zijn niet gemonteerd bij reeds geassembleerde sets.

N.B.: De schroefdraadverbindingen moeten van afdichtingstape worden voorzien. Tussen de slang en het drukvat dient een pakking geplaatst te worden.

3.2 Plaatsing

De drukverhogingsset dient geplaatst en aangesloten te worden in overeenstemming met de lokale voorschriften.

De motor mag niet afgedekt worden en bovendien dient de opstellingsruimte goed geventileerd te zijn om afdoende koeling van de motor te waarborgen.

3.3 Pijpwerk

Het pijpwerk dat met de drukverhogingsset verbonden wordt dient afdoende gedimensioneerd te zijn.

N.B.: Als de drukverhogingsset geen terugslagklep heeft, dan dient een terugslagklep of voetklep in de zuigleiding gemonteerd te worden.

3.4 Ontluchten

Voordat de installatie in werking wordt gezet dient de pomp met vloeistof te worden opgevuld. Zie hiervoor de installatie- en bedieningsinstructies van de betrokken pomp.

3.5 Elektrische aansluitingen

De elektrische aansluitingen dienen te worden uitgevoerd in overeenstemming met de lokale voorschriften.



Maak nooit aansluitingen in de klemmenkast of drukschakelaar, voordat de voedingsspanning is uitgeschakeld.

De voedingsspanning en frequentie zijn vermeld op het typeplaatje. Controleer of de gegevens op het typeplaatje overeenkomen met de werkelijke voedingsspanning en frequentie.

Eenfase-motoren van 1 x 110/220 V, 60 Hz, zijn **niet** uitgerust met een thermische beveiliging en moeten daarom aangesloten worden op een goedgekeurde motorbeveiligingsschakelaar.

De overige eenfase-motoren zijn wel beveiligd en hebben daarom geen extra beveiliging nodig.

Drie-fase motoren moeten aangesloten worden op een goedgekeurde motorbeveiligingsschakelaar.

Bij toepassing van andere pompen dient gecontroleerd te worden, dat de nominaalstroom van de motor niet groter is, dan de nominaalstroom van de drukschakelaar.

De elektrische aansluiting moet geschieden overeenkomstig de schema's op pagina 92 en 93.



Als de installatie geleverd is zonder stroomkabel met steker, dan dient dit door de installateur voorzien te worden. Als alternatief kan ook een werkschakelaar geplaatst worden welke een minimum poolafstand (kruipweg) heeft van 3 mm. De schakelaar dient geschikt te zijn voor frequent gebruik.

4. Drukafstelling

Kompleet geassembleerde sets zijn als volgt afgesteld:

Type	P _{tank}	P _{in}	P _{uit}
CH 2-30	1,3 bar	1,5 bar	2,5 bar
CH 4-30	1,0 bar	1,1 bar	2,2 bar
CH 4-40	2,0 bar	2,2 bar	3,2 bar
Overige CH en JP typen	1,9 bar	2,2 bar	3,3 bar

4.1 Berekening van de in- en uitschakeldruk

De inschakeldruk is de som van:

- de minimum druk die op het hoogste tappunt verlangd wordt, in bar,
- het hoogste verschil van de pomp tot het hoogste tappunt, in bar (10 meter = 1 bar),
- het drukverlies in het pijpwerk, in bar.

De aanbevolen uitschakeldruk is de inschakeldruk plus 1,0-1,5 bar.

N.B.: De uitschakeldruk **mag nimmer** de maximum persdruk van de pomp overtreffen.

Bij units met pomptype JP is het aan te bevelen, bij toepassingen zonder voordruk aan de zuigzijde, de instelknop van de capaciteitsregeling in pos. 1 te zetten.

In situaties met voordruk aan de zuigzijde kan de instelknop willekeurig ingesteld worden.

Indien de pomp niet stopt bij geen watergebruik, stel dan de instelknop op een lagere positie in.

4.2 Instelling van de gasdruk in het drukvat

De gasdruk in het drukvat kan berekend worden zodra de inschakeldruk van de installatie bepaald is. De gasdruk in het vat moet 90% bedragen van de inschakeldruk.

Zorg ervoor dat, als de gasdruk van het drukvat wordt ingesteld/afgelezen, de installatie waterzijdig drukloos is.

N.B.: Als de instelling van de drukschakelaar wordt gewijzigd dient ook de gasdruk van het drukvat aangepast te worden.

Zie ook de instructies van de membraanvaten.

4.3 Instelling van de drukschakelaar



Voor het instellen van de drukschakelaar, dient de voedingsspanning uitgeschakeld te worden.

Wanneer de uitschakeldruk wordt bereikt zullen de ingangsklemmen nog onder spanning staan. Schakel de voedingsspanning uit om dit te voorkomen.

In geen geval mag de ingestelde uitschakeldruk hoger zijn de maximale werkdruk van de pomp of het drukvat.

Verwijder het deksel van de drukschakelaar om de instelschroeven te kunnen verdraaien, zie afbeelding 2.

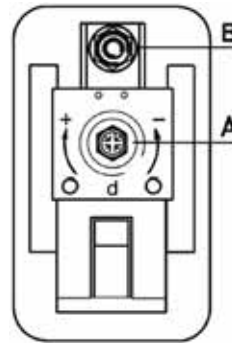

Afb. 2

Instellen om

A	de drukdifferentie te verplaatsen.
B	de drukdifferentie te vergroten/verkleinen.

Als een andere instelling nodig is, handel dan als volgt:

Het instellen van de inschakeldruk:

1. Draai de schroef rechtsom (met de klok mee) om de inschakeldruk te verlagen.
Draai de schroef linksom (tegen de klok in) om de inschakeldruk te verhogen.
De drukdifferentie wordt vergroot respectievelijk verkleind.
2. Start de pomp en lees op de manometer af of de gewenste uit- en inschakeldruk correct zijn.

Het instellen van de uitschakeldruk:

1. Draai schroef A rechtsom (met de klok mee) om de uitschakeldruk te verhogen.
Draai schroef A linksom (tegen de klok in) om de uitschakeldruk te verlagen.
De drukdifferentie blijft ongewijzigd.
2. Start de pomp en lees op de manometer af of de gewenste uit- en inschakeldruk correct zijn.

Herhaal de procedure totdat de gewenste in- en uitschakeldrukken zijn gerealiseerd.

TM01 6914 3799

N.B.: Alvorens de spanning in te schakelen moet het deksel van de drukschakelaar zijn aangebracht.

Drukvariaties in het systeem kunnen tot het minimum worden teruggebracht door de drukdifferentie zo laag mogelijk in te stellen. De drukdifferentie kan met behulp van schroef B worden ingesteld. Zie afbeelding 2.

5. Bediening en onderhoud

Voor het installeren dient het systeem te worden doorgespoeld met schoon water ter voorkoming van verstoppingen die de pompinstallatie kunnen beschadigen.

Als de vloeistoftemperatuur boven de +68°C komt, moet de drukverhoging eerst afkoelen alvorens tot reparatiewerkzaamheden wordt overgegaan.

Voorkomen moet worden dat personen, anders dan bevoegd onderhoudspersoneel, met de installatie in aanraking kunnen komen. Daarom dient de installatie voor niet bevoegde personen ontoegankelijk te zijn.



5.1 Controle van de gasdruk in het drukvat

Om een betrouwbare en juiste werking van het systeem te garanderen, alsmede de frequentie van het in- en uitschakelen, dient u regelmatig de gasdruk in het drukvat te controleren (tenminste eenmaal per jaar). De gasdruk kan op eenvoudige wijze gemeten worden met een bandenspanningmeter of iets dergelijks.

5.2 Vorstbescherming

Bestaat er enig gevaar voor vorst dan dient het drukvat te worden geleegd door de aftapplug uit de pomp te verwijderen.

6. Technische gegevens en bedrijfsomstandigheden

Voedingsspanning:

Zie pagina 92 en 93.

CH:

- 1 x 220-240 V -10%/+6%, 50 Hz, PE.
- 3 x 220-240 V -10%/+6%, 50 Hz, PE.
- 3 x 380-415 V -10%/+6%, 50 Hz, PE.
- 1 x 110 V -10%/+10%, 60 Hz, PE.
- 1 x 220 V -10%/+10%, 60 Hz, PE.

JP 5:

- 1 x 220-230 V -10%/+6%, 50 Hz, PE.
- 1 x 230-240 V -10%/+6%, 50 Hz, PE.
- 3 x 220-240 V -10%/+6%, 50 Hz, PE.
- 3 x 380-415 V -10%/+6%, 50 Hz, PE.

JP 6:

- 1 x 220-240 V -10%/+6%, 50 Hz, PE.
- 3 x 380-415 V -10%/+6%, 50 Hz, PE.
- 3 x 220-240 V -10%/+6%, 50 Hz, PE.

Beschermingsklasse:

CH: IP 54.

JP: IP 44.

Geluidsdrukniveau:

Het geluidsdruk niveau van de pompen is lager dan de opgestelde 2006/42/EC machine richtlijnen.

Maximale werkdruk:

Membraan drukvat: Zie typeplaat.

JP pomp: 6 bar.

CH pomp: 10 bar.

Maximale vloeistoftemperatuur:

Membraan drukvat: Zie typeplaat.

JP pomp: +40°C.

CH pomp: +90°C.

Omgevingstemperatuur:

Maximum +55°C.

7. Afvalverwerking

Na gebruik van deze pomp of onderdelen dienen de volgende richtlijnen in acht genomen te worden.

1. Neem de overheids- en gemeentelijke richtlijnen voor afvalverwerking in acht.
2. Als de afvalverwerkende instanties ons product niet kunnen verwerken, dan kunt u ons product bij ons inleveren.

Argentina

Bombas GRUNDFOS de Argentina S.A.
Ruta Panamericana km. 37.500 Lote 34A
1619 - Garin
Pcia. de Buenos Aires
Phone: +54-3327 414 444
Telefax: +54-3327 411 111

Australia

GRUNDFOS Pumps Pty. Ltd.
P.O. Box 2040
Regency Park
South Australia 5942
Phone: +61-8-8461-4611
Telefax: +61-8-8340 0155

Austria

GRUNDFOS Pumpen Vertrieb Ges.m.b.H.
Grundfosstraße 2
A-5002 Grödig/Salzburg
Tel.: +43-6248-883-0
Telefax: +43-6246-883-30

Belgium

N.V. GRUNDFOS Bellux S.A.
Boomsstedenweg 81-83
B-2630 Aartselaar
Tel.: +32-3-870 7300
Téléphone: +32-3-870 7301

Belorussia

Представительство ГРУНДФОС в
Минске
220123, Минск,
ул. В. Хоружей, 22, оф. 1105
Тел.: +(37517) 233 97 65,
Факс: +(37517) 233 97 69
E-mail: grundfos_minsk@mail.ru

Bosnia/Herzegovina

GRUNDFOS Sarajevo
Trg Heroja 16,
BIH-71000 Sarajevo
Phone: +387 33 713 290
Telefax: +387 33 659 079
e-mail: grundfos@bih.net.ba

Brazil

Mark GRUNDFOS Ltda.
Av. Humberto de Alencar Castelo Branco,
630
CEP 09850 - 300
São Bernardo do Campo - SP
Phone: +55-11 4393 5533
Telefax: +55-11 4343 5015

Bulgaria

GRUNDFOS Pumpen Vertrieb
Representative Office - Bulgaria
Bulgaria, 1421 Sofia
Lozenetz District
105-107 Arsenalski Blvd.
Phone: +359 2963 3620, 2963 5653
Telefax: +359 2963 1305

Canada

GRUNDFOS Canada Inc.
2941 Brighton Road
Oakville, Ontario
L6H 6C9
Phone: +1-905 829 9533
Telefax: +1-905 829 9512

China

GRUNDFOS Pumps (Shanghai) Co. Ltd.
51 Floor, Raffles City
No. 268 Xi Zang Road. (M)
Shanghai 200001
PRC
Phone: +86-021-612 252 22
Telefax: +86-021-612 253 33

Croatia

GRUNDFOS CROATIA d.o.o.
Cebini 37, Buzin
HR-10010 Zagreb
Phone: +385 1 6595 400
Telefax: +385 1 6595 499
www.grundfos.hr

Czech Republic

GRUNDFOS s.r.o.
Čajkovského 21
779 00 Olomouc
Phone: +420-585-716 111
Telefax: +420-585-716 299

Denmark

GRUNDFOS DK A/S
Martin Bachs Vej 3
DK-8850 Bjerringbro
Tlf.: +45-87 50 50 50
Telefax: +45-87 50 51 51
E-mail: info_GDK@grundfos.com
www.grundfos.com/DK

Estonia

GRUNDFOS Pumps Eesti OÜ
Peterburi tee 92G
11415 Tallinn
Tel.: + 372 606 1690
Fax: + 372 606 1689

Finland

OY GRUNDFOS Pumput AB
Mestariintie 11
FIN-01730 Vantaa
Phone: +358-3066 5650
Telefax: +358-3066 5650

France

Pompes GRUNDFOS Distribution S.A.
Parc d'Activités de Chesnes
57, rue de Malacombe
F-38290 St. Quentin Fallavier (Lyon)
Tel.: +33-4 74 82 15 15
Téléphone: +33-4 74 94 10 51

Germany

GRUNDFOS GMBH
Schillerstr.: 33
40699 Erkrath
Tel.: +49-(0) 211 929 69-0
Telefax: +49-(0) 211 929 69-3799
e-mail: info@grundfos.de
Service in Deutschland:
e-mail: kundendienst@grundfos.de

Greece

GRUNDFOS Hellas A.E.B.E.
20th km. Athinon-Markopoulou Av.
P.O. Box 71
GR-19002 Peania
Phone: +0030-210-66 83 400
Telefax: +0030-210-66 46 273

Hong Kong

GRUNDFOS Pumps (Hong Kong) Ltd.
Unit 1, Ground floor
Siu Wai Industrial Centre
29-33 Wing Hong Street &
68 King Lam Street, Cheung Sha Wan
Kowloon
Phone: +852-27861706 / 27861741
Telefax: +852-27858664

Hungary

GRUNDFOS Hungária Kft.
Park u. 8
H-2045 Törökbalánt,
Phone: +36-23 511 110
Telefax: +36-23 511 111

India

GRUNDFOS Pumps India Private Limited
118 Old Mahabaliapuram Road
Thoraipakkam
Chennai 600 096
Phone: +91-44 2496 6800

Indonesia

PT GRUNDFOS Pompa
Jl. Rawa Sumur III, Blok III / CC-1
Kawasan Industri, Pulogadung
Jakarta 13930
Phone: +62-21-460 6909
Telefax: +62-21-460 6910 / 460 6901

Ireland

GRUNDFOS (Ireland) Ltd.
Unit A, Merrywell Business Park
Ballymunt Road Lower
Dublin 12
Phone: +353-1-4089 800
Telefax: +353-1-4089 830

Italy

GRUNDFOS Pompe Italia S.r.l.
Via Gran Sasso 4
I-20060 Truccazzano (Milano)
Tel.: +39-02-95838112
Telefax: +39-02-95309290 / 95838461

Japan

GRUNDFOS Pumps K.K.
Gotanda Metalion Bldg., 5F,
5-21-15, Higashi-gotanda
Shiagawa-ku, Tokyo
141-0022, Japan
Phone: +81 35 448 1391
Telefax: +81 35 448 9619

Korea

GRUNDFOS Pumps Korea Ltd.
6th Floor, Aju Building 679-5
Yeoksam-dong, Kangnam-ku, 135-916
Seoul, Korea
Phone: +82-2-5317 600
Telefax: +82-2-5633 725

Latvia

SIA GRUNDFOS Pumps Latvia
Deglava biznesa centrs
Augusta Deglava iela 60, LV-1035, Rīga,
Tālr.: + 371 714 9640, / 149 641
Fakss: + 371 914 9646

Lithuania

GRUNDFOS Pumps UAB
Smolensko g. 6
LT-03201 Vilnius
Tel.: + 370 52 395 430
Fax: + 370 52 395 431

Malaysia

GRUNDFOS Pumps Sdn. Bhd.
7 Jalan Peguam U1/25
Glenmarie Industrial Park
40150 Shah Alam
Selangor
Phone: +60-3-5569 2922
Telefax: +60-3-5569 2866

México

Bombas GRUNDFOS de México S.A. de
C.V.
Boulevard Tlaco No. 15
Parque Industrial Stiva Aeropuerto
Apodaca, N.L. 66600
Phone: +52-81-8144 4000
Telefax: +52-81-8144 4010

Netherlands

GRUNDFOS Netherlands
Veluwezoom 35
1326 AE Almere
Postbus 22015
1302 CA ALMERE
Tel.: +31-86-478 6336
Telefax: +31-86-478 6332
e-mail: info_gnl@grundfos.com

New Zealand

GRUNDFOS Pumps NZ Ltd.
17 Beatrice Timsey Crescent
North Harbour Industrial Estate
Albany, Auckland
Phone: +64-9-415 3240
Telefax: +64-9-415 3250

Norway

GRUNDFOS Pumper A/S
Strømsveien 344
Postboks 235, Leirald
N-1011 Oslo
Tlf.: +47-22-92 40 70
Telefax: +47-22-92 31 50

Poland

GRUNDFOS Pompy Sp. z o.o.
ul. Klonowa 23
Baranowo k. Poznania
Pl.-62-081 Przewmierowo
Tel: (+48-61) 650 13 00
Fax: (+48-61) 650 13 50

Portugal

Bombas GRUNDFOS Portugal, S.A.
Rua Calvet de Magalhães, 241
Apartado 1079
P-2770-155 Paço de Arcos
Tel.: +351-21-440 76 00
Telefax: +351-21-440 76 90

România

GRUNDFOS Pompa România SRL
Bd. Biruintei, nr 103
Pantelimon county Ilofov
Phone: +40 21 200 4100
Telefax: +40 21 200 4101
E-mail: romania@grundfos.ro

Russia

ООО Грундфос
Прессия, 109544 Москва, ул. Школьная 39
Тел. (+7) 495 737 30 00, 564 88 00
Факс (+7) 495 737 75 36, 564 88 11
E-mail grundfos.moscow@grundfos.com

Serbia

GRUNDFOS Predstavništvo Beograd
Dr. Milutina Ivkovića 2a/29
YU-11000 Beograd
Phone: +381 11 26 47 877 / 11 26 47 496
Telefax: +381 11 26 48 340

Singapore

GRUNDFOS (Singapore) Pte. Ltd.
24 Tuas West Road
Jurong Town
Singapore 638381
Phone: +65-6865 1222
Telefax: +65-6861 8402

Slovenia

GRUNDFOS PUMPEN VERTRIEB
Ges.m.b.H.,
Pružnična Ljubljana
Štandrova 8b, SI-1231 Ljubljana-Črnuče
Phone: +386 1 568 0610
Telefax: +386 1 568 0619
E-mail: slovenia@grundfos.si

Spain

Bombas GRUNDFOS España S.A.
Camino de la Fuentequilla, s/n
E-28110 Algete (Madrid)
Tel.: +34-91-848 8800
Telefax: +34-91-828 0465

Sweden

GRUNDFOS AB
Box 533 (Lunnagårdsgatan 6)
431 24 Molndal
Tel.: +46(0)771-32 23 00
Telefax: +46(0)31-331 94 60

Switzerland

GRUNDFOS Pumpen AG
Bruggacherstrasse 10
CH-8117 Fallanden/ZH
Tel.: +41-1-806 8111
Telefax: +41-1-806 8115

Taiwan

GRUNDFOS Pumps (Taiwan) Ltd.
7 Floor, 219 Min-Chuan Road
Taichung, Taiwan, R.O.C.
Phone: +886-4-2305 0868
Telefax: +886-4-2305 0878

Thailand

GRUNDFOS (Thailand) Ltd.
92 Chaloom Phrakiat Rama 9 Road,
Dokmai, Pravej, Bangkok 10250
Phone: +66-2-725 8999
Telefax: +66-2-725 8998

Turkey

GRUNDFOS POMPA San. ve Tic. Ltd. Sti.
Gebze Organize Sanayi Bölgesi
İhsan dede Caddesi,
2. yol 200. Sokak No. 204
41490 Gebze/Kocaeli
Phone: +90 - 262-679 7979
Telefax: +90 - 262-679 7905
E-mail: satis@grundfos.com

Ukraine

ТОВ ГРУНДФОС УКРАЇНА
01010 Київ, вул. Московська 85,
Тел.: (+38 044) 390 40 50
Факс: (+38 044) 390 40 59
E-mail: ukraine@grundfos.com

United Arab Emirates

GRUNDFOS Gulf Distribution
P.O. Box 16768
Jebel Ali Free Zone
Dubai
Phone: +971-4- 8815 166
Telefax: +971-4-8815 136

United Kingdom

GRUNDFOS Pumps Ltd.
Grovebury Road
Leighton Buzzard/Beds. LU7 8TL
Phone: +44-1525-850000
Telefax: +44-1525-850011

U.S.A.

GRUNDFOS Pumps Corporation
17100 West 118th Terrace
Olathe, Kansas 66061
Phone: +1-913-227-3400
Telefax: +1-913-227-3500

Uzbekistan

Представительство ГРУНДФОС в
Ташкенте
700000 Ташкент ул.Усмана Носира 1-й
тулик 5
Телефон: (3712) 55-68-15
Факс: (3712) 53-36-35

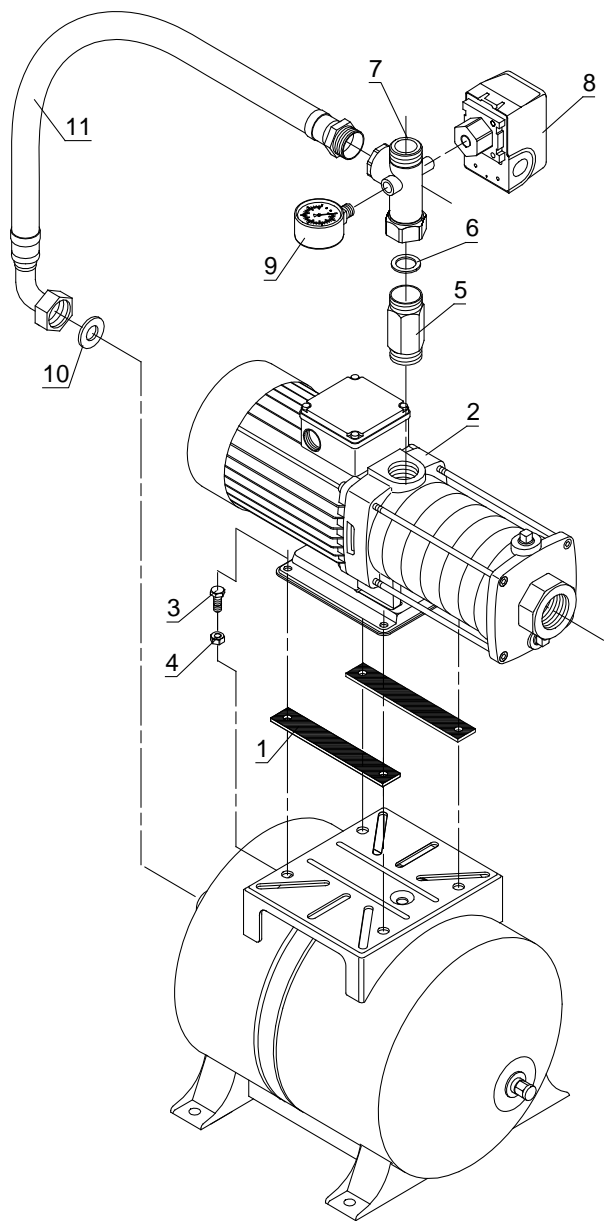

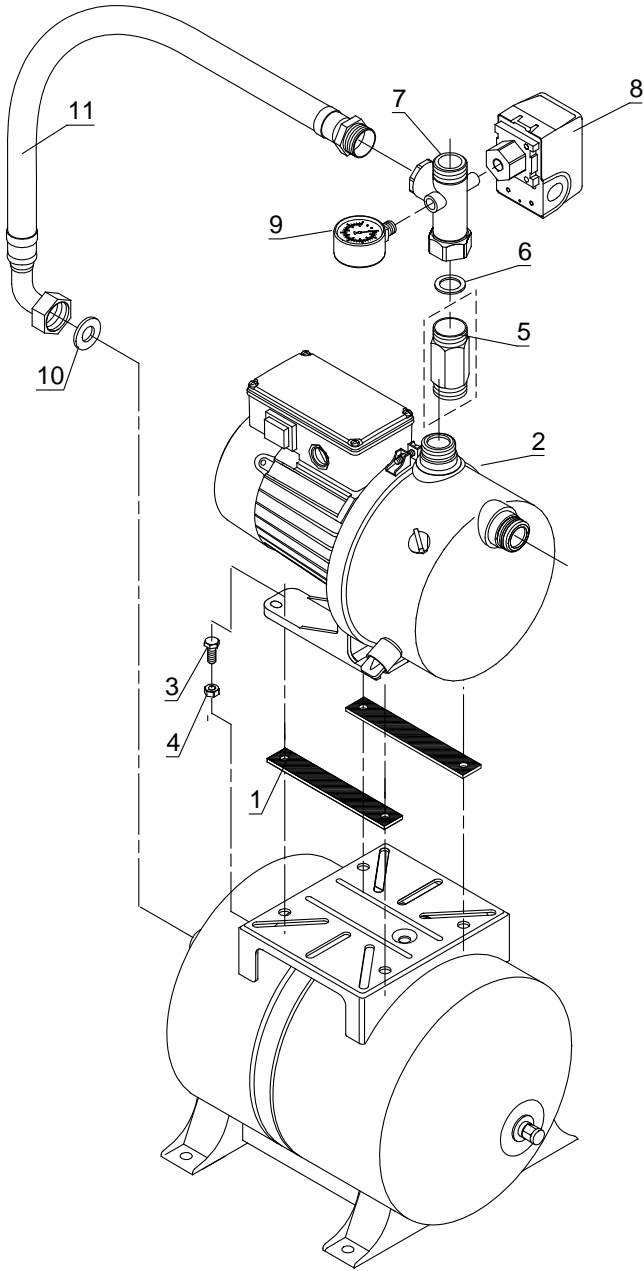

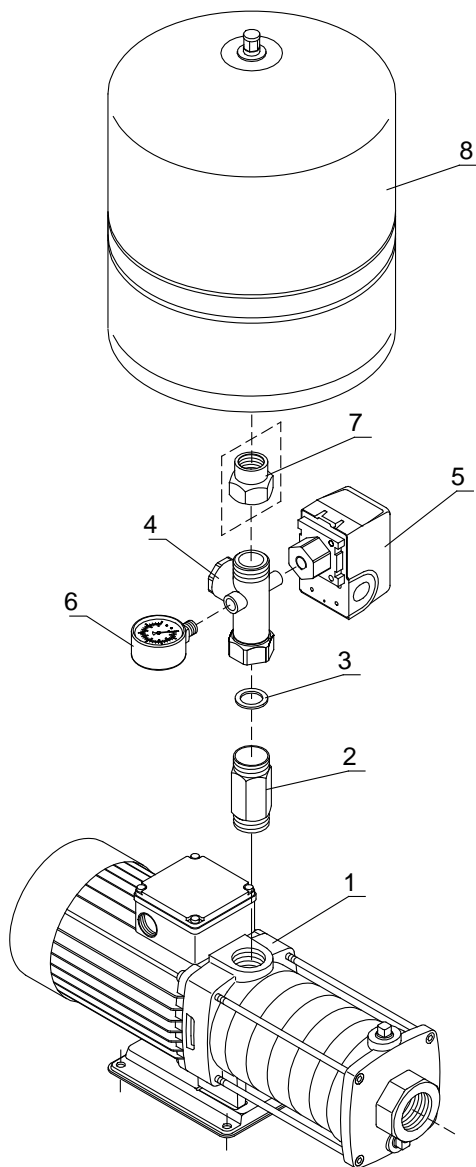

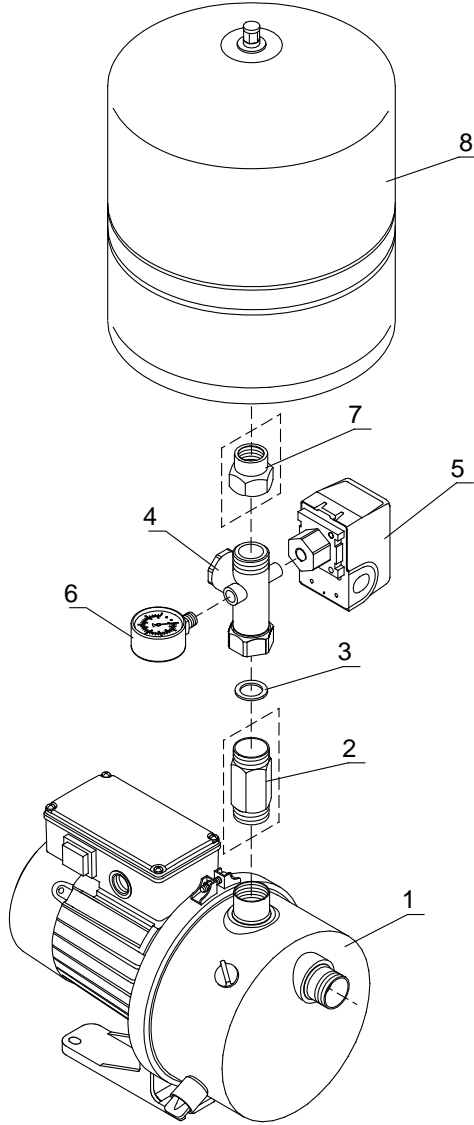

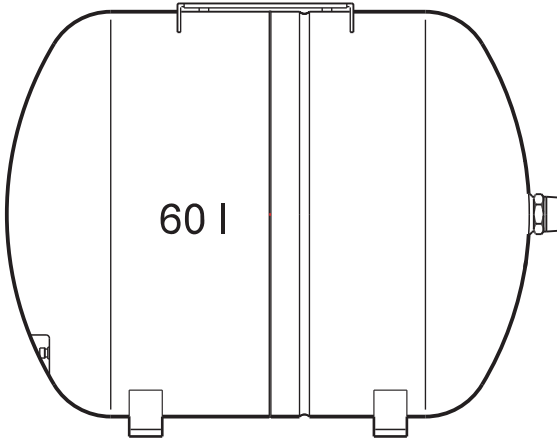
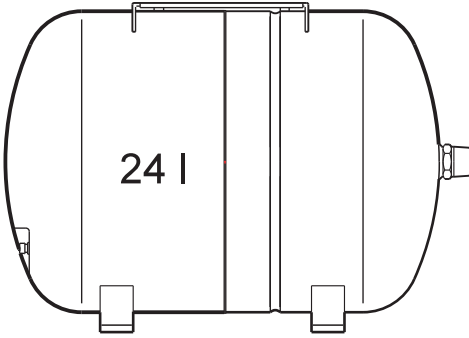

TM02 6039 0605

CH

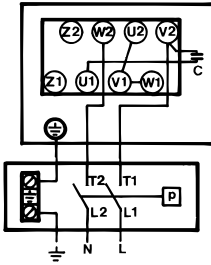

1 x 220 V, 60 Hz

TM00 2829 0394

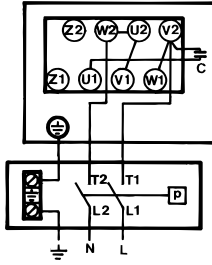

1 x 110 V, 60 Hz

TM00 2830 0394

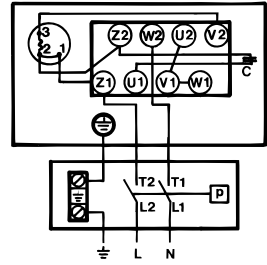

1 x 220 V, 60 Hz

TM00 2831 0394

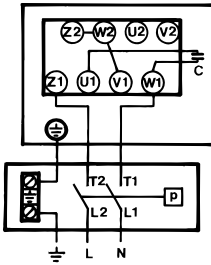

1 x 220-240 V, 50 Hz

TM00 2832 0394

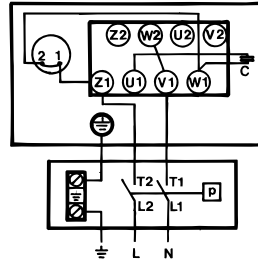

1 x 220-240 V, 50 Hz

TM00 2833 0394

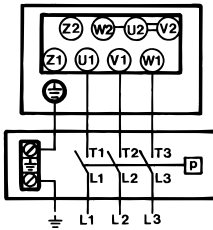

3 x 380-415 V, 50 Hz

TM00 2834 0394

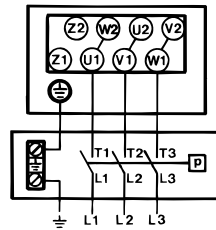

3 x 220-240 V, 50 Hz

TM00 2835 0394

JP 5

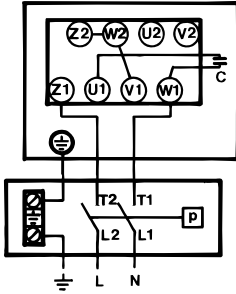

1 x 220-230 V, 50 Hz
1 x 230-240 V, 50 Hz

TM00 2836 0394

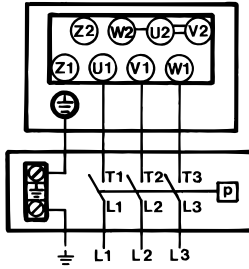

3 x 380-415 V, 50 Hz

TM00 2834 0394

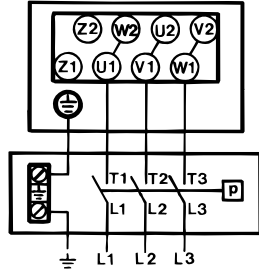

3 x 220-240 V, 50 Hz

TM00 2835 0394

JP 6

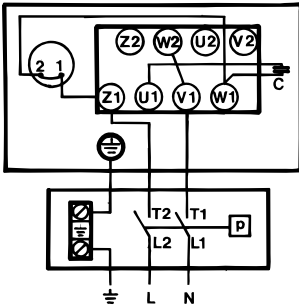

1 x 220-240 V, 50 Hz

TM00 2833 0394

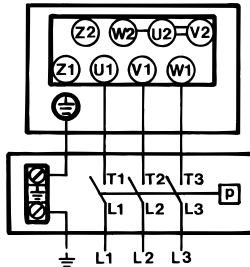

3 x 380-415 V, 50 Hz

TM00 2834 0394

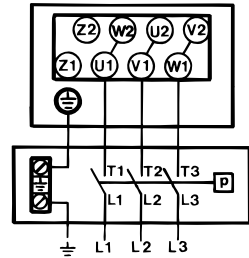

3 x 220-240 V, 50 Hz

TM00 2835 0394

981763 0110	183
Repl. 981763 0205	